

## 関連商品

### グリーストラップ用 T-2荷重対応蓋

レストラン・飲食店等でグリーストラップを駐車場に設置されるケースが少なくありません。そんなケースに対応すべく、グリーストラップ用T-2荷重対応蓋をご用意しました。



#### T-2荷重(普通乗用車程度)対応

T-2荷重対応ですので、普通乗用車(車両総重量2トンまで)が通行する場所にも設置可能です。

#### FRP製(ゲルコート仕上)蓋

蓋がFRP製のゲルコート仕上げで錆びず、美観に優れています。(枠は鉄製です。)

#### SUS製回転収納式取っ手

取り出し易いSUS製の回転収納式取っ手で、蓋も簡単に持ち上げることができます。

#### 縞鋼板模様

蓋の表面には縞鋼板模様の凹凸があり、すべり止めになっております。

#### 簡易防臭機構

蓋の裏側は、枠との接触部分がエプトシーラー付の簡易防臭構造となっており、臭気が外部に漏れにくくなっております。

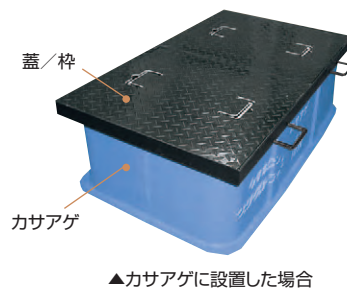

※T-2荷重対応蓋の使用には、グリーストラップ本体(蓋なし)をご使用ください。



## グリーストラップ T-2荷重対応蓋 据え付け図

### ●GT-30・75L・200Lを施工する場合

※図面はGT-30です。(GT-200Lの場合、蓋は4枚・中受棧は3本になります。)

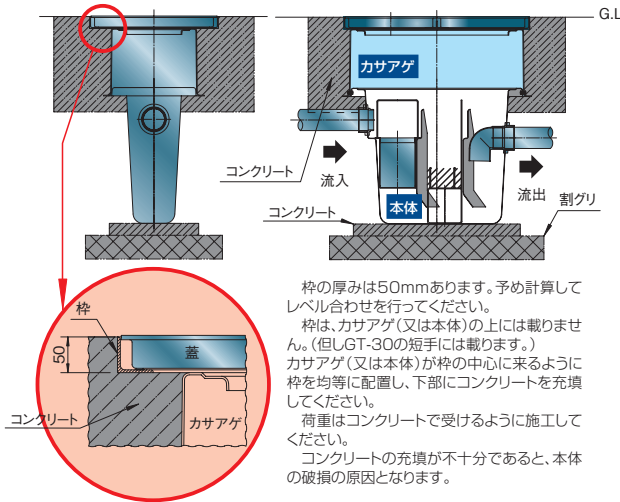
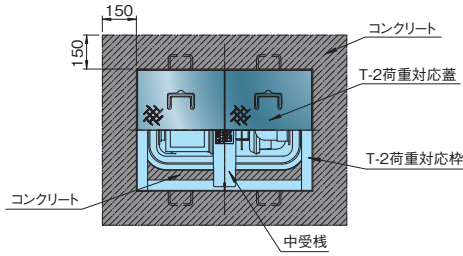

### ●GT-50L・100L・300Lを施工する場合

※図面はGT-50Lです。(GT-300Lの場合、蓋は4枚・中受棧は3本になります。)

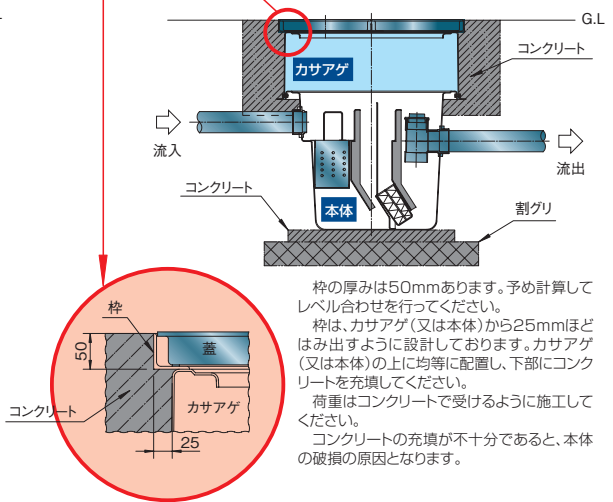
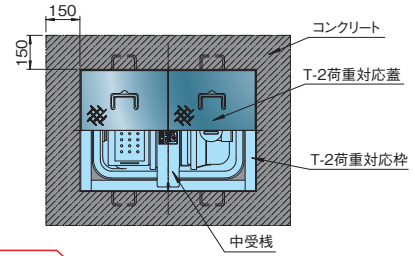

### ■日常について



・メンテナンス後は、必ずすぐに蓋を閉めて、蓋の取っ手を確実に収納してください。



・中受棧は必ずセットした状態でご使用ください。  
※中受棧を外した状態でご使用されると、グリーストラップ内の臭気が外部に漏れやすくなる恐れがあります。



・車両総重量が2トンを超える車は絶対に蓋の上に乗らないでください。  
・蓋を開けた状態で、中受棧に乗ったり、手や足をかけたりしないでください。  
・蓋の上や近くで紙くず等を燃やさないでください。

### ■お手入れについて



・メンテナンスをする場合には、中受棧を外してから行ってください。



・メンテナンス終了後は必ず元の位置に中受棧を戻してください。